

# Чиллер для воды и масла серии НК



Серия чиллеров НК создана для охлаждения воды, масла и эмульсий.

Чиллер производится из стали, на которую нанесено порошковое гальванопокрытие, устойчивое к агрессивной внешней среде. Чиллеры серии НК возможно применять для внешней установки.

Это новое семейство чиллеров было разработано с одним контуром охлаждения и может применяться в различных областях промышленности, например: машиностроение, производство пластмасс, лазеры и т.д.

Хорошая работа круга охлаждения и его точное управление температурой гарантирует использование программируемого термостата, который позволяет контролировать температуру охлаждающей среды на дисплее.

Основные функции этих чиллеров контролируются диагностическим модулем. Несколько датчиков позволяют дистанционно диагностировать основные узлы, компоненты и параметры, такие как компрессор, вентилятор, насос, температуру, высокое и низкое давление, уровень жидкости, реле расхода.

## Стандартное исполнение

- Стальной корпус, с многослойным порошковым покрытием
- Гидравлическая схема с емкостью (только для воды и эмульсий)
- Насос (только для воды и эмульсий)
- Реле расхода (только для воды и эмульсий)
- Пластинчатый теплообменник
- Расширительный клапан
- Клапан байпаса горячего газа
- Термостат для предотвращения замерзания охлаждающей жидкости в контуре охлаждения
- Датчик высокого и низкого давления
- Главный выключатель
- Электронный термостат с цифровым дисплеем
- Диагностический модуль
- Сигнал о неисправности для контура охлаждения (свободный контакт)
- Цвет RAL 7035
- Кольца для погрузки и транспортировки
- Регулируемые ножки

## Опции

- Модель для масла по спецификации заказчика
- Масляный фильтр
- Клапан максимального давления
- Дифференциальный термостат
- Реле времени
- Нагреватель для поддержания постоянной температуры
- Различные виды подключения
- Другие цвета

**НК 12-15-20-25, мощность охлаждения 12-15-20-25 кВт**

Технические данные		НК 12	НК 15	НК 20	НК 25
Номинальное напряжение	В/Гц	3 x 400 / 50 - 3 x 460 / 60	3 x 400 / 50 - 3 x 460 / 60	3 x 400 / 50 - 3 x 460 / 60	3 x 400 / 50 - 3 x 460 / 60
Габаритные размеры (Ширина, Высота, Глубина)	мм	1500 x 1753.5 x 800	1500 x 1753.5 x 800	1500 x 1753.5 x 800	1500 x 1753.5 x 800
Мощность охлаждения (Ta=32°C Tw=18°C) 50-60 Гц	кВт	12	15	20	25
Потребляемая мощность	Вт	6470 - 7920	7820 - 9270	9810 - 11805	10980 - 13910
Потребление тока	А	77,2 - 77,7	84,38 - 88,79	106,49 - 111,17	115,52 - 122,42
Пусковой ток	А	13,08 - 13,75	14,28 - 14,58	17,68 - 18,85	19,48 - 20,75
Тип хладагента		R 407с	R 407с	R 407с	R 407с
Уровень шума	дБ	72	72	72	72
Диапазон температуры окружающего воздуха	°С	- 25 до + 40	- 25 до + 40	- 25 до + 40	- 25 до + 40
Диапазон температуры воды	°С	+10 до + 35	+10 до + 35	+10 до + 35	+10 до + 35
Подача насоса	л/мин	20 / 75	20 / 75	20 / 75	20 / 75
Давление насоса	бар	5,5 / 2,4	5,5 / 2,4	5,5 / 2,4	5,5 / 2,4
Объем емкости	л	90	90	90	90
Гидравлическое присоединение	BSP	1"	1"	1"	1"
Вес	кг	484	484	484	484
Степень защиты (Электрокомпоненты)	IP	56	56	56	56

Ta= Температура окружающего воздуха Toil= Температура масла

**Габаритные размеры НК 12-15-20-25**

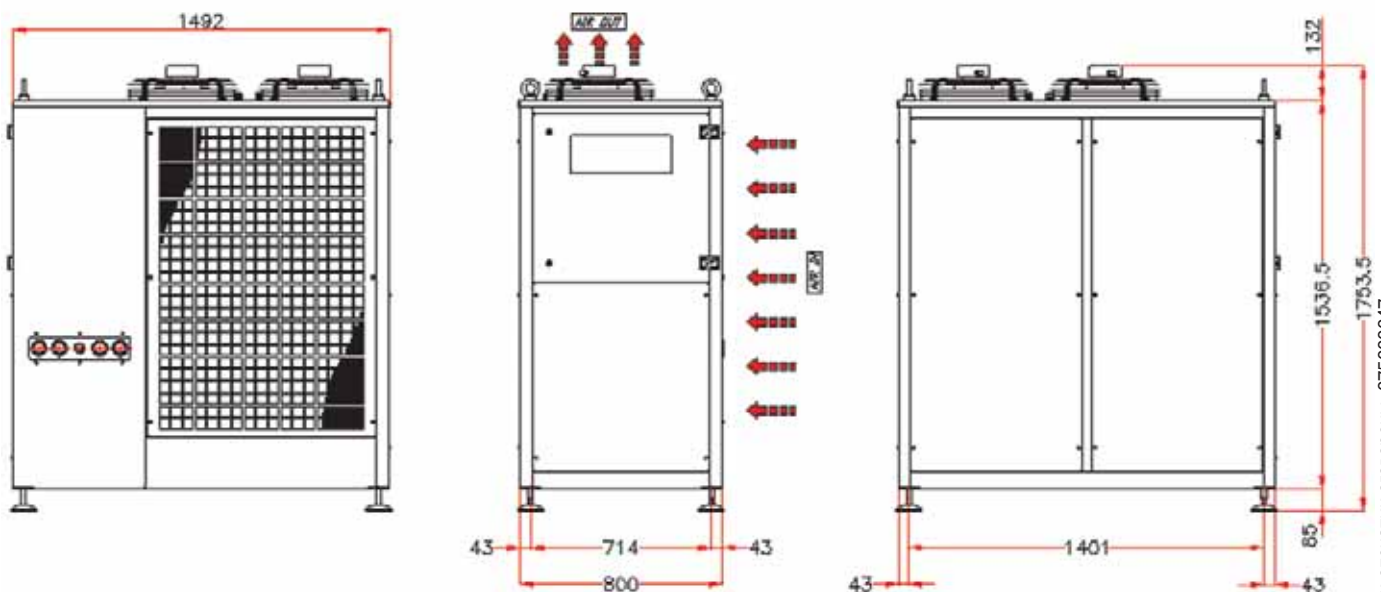

Технические изменения и опечатки оговорены. 075000047