

Звукоизлучатели 120/ 110/ 105/ 100 дБ (А)



РА 120 / РА 110 / РА 106 / РА 100

Звукоизлучатели серии РА с вибрационным тоном предупреждения являются результатом дальнейших разработок компании Pfannenberg. Имея конструкцию из высокопрочного пластика, эти устройства пригодны для использования во многих отраслях промышленности. Низкое потребление тока при высоком уровне звука и резкие предупредительные тоны, делают возможным их применение в больницах, административных зданиях и производственных площадях.

Акустические характеристики:

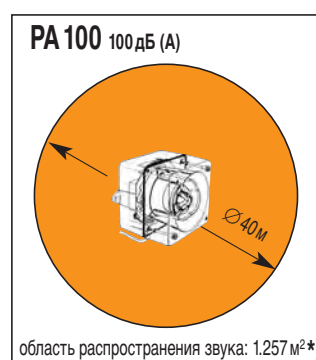
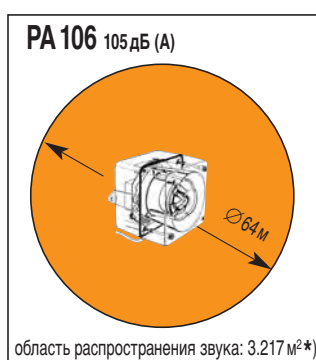
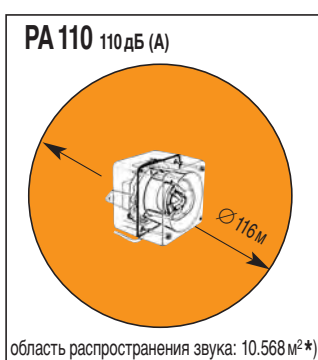
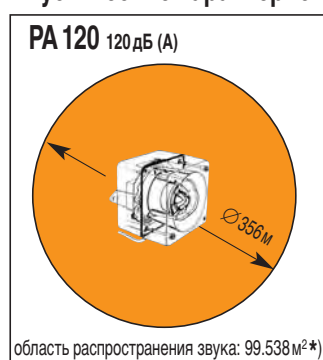

*) смотрите пример расчета «Технология звукоизлучателей»

Уменьшение уровня звука	до 80 дБ с потенциометром
Рабочий цикл	100%

Таблица выбора вида тона: РА 100 и РА 106 = 32 тона! РА 110 и РА 120 = 45 тонов!

тон №	Описание базового тона	Уровень	
		2	3
1	Постоянный тон 340 Гц	2	5
2	Переменный тон 800 Гц / 1000 Гц, смена каждые 0,25 сек.	17	5
3	Повышающийся тон 500 Гц – 1200 Гц, сигнал 3 сек., 0,5 сек. пауза	2	5
4	Воющий тон 800 Гц / 1000 Гц, частота тона 1 Гц	6	5
5	Постоянный тон 2400 Гц	3	20
6	Воющий тон 2400 Гц / 2900 Гц, частота тона 7 Гц	7	5
7	Воющий тон 2400 Гц / 2900 Гц, частота тона 1 Гц	10	5
8	Сирена 500 Гц / 1200 Гц / 500 Гц, длительность 3 сек.	2	5
9	Пилообразная функция 1200 Гц / 500 Гц в течение 1 сек.	15	2
10	Переменный тон 2400 Гц / 2900 Гц, смена каждые 0,25 сек.	7	5
11	Прерывистый тон 1000 Гц, 0,5 сек. сигнал, 0,5 сек. пауза	2	5
12	Переменный тон 800 Гц / 1000 Гц, смена каждые 1,14 сек.	4	5
13	Прерывистый тон 2400 Гц, 0,5 сек. сигнал, 0,5 сек. пауза	15	5
14	Прерывистый тон 800 Гц, 0,25 сек. сигнал, 1 сек. пауза	4	5
15	Постоянный тон 800 Гц	2	5
16	Прерывистый тон 660 Гц, 150 мсек сигнал, 150 мсек пауза	18	5
17	Переменный тон 544 Гц (100 мсек) / 440 Гц (400 мсек) NF S 32-001	2	27
18	Прерывистый тон 660 Гц, 1,8 сек. сигнал, 1,8 сек. пауза	2	5
19	Воющий тон 1400 – 1600 Гц повышающийся 1 сек., понижающийся 0,5 сек. (NF C 48-265)	2	5
20	Постоянный тон 660 Гц	2	5
21	Переменный тон 554 Гц / 440 Гц, смена каждые 0,5 сек.	2	5
22	Прерывистый тон 660 Гц, 0,875 сек. сигнал, 0,875 сек. пауза	2	5
23	800 Гц, 0,25 сек. сигнал, 0,25 сек. пауза	6	5

тон №	Описание базового тона	Уровень	
		2	3
24	Воющий тон 800 Гц / 1000 Гц, частота тона 50 Гц	29	5
25	Воющий тон 2400 Гц / 2900 Гц, частота тона 50 Гц	29	5
26	Звук колокола	2	15
27	Постоянный тон 554 Гц	26	5
28	Постоянный тон 440 Гц	2	5
29	Воющий тон 800 Гц / 1000 Гц, частота тона 7 Гц	7	5
30	Постоянный тон 300 Гц	2	5
31	Сирена 660 Гц / 1200 Гц, частота тона 1 Гц	26	5
32	Двухтоновый колокольный звон	26	15
33	Прерывистый тон 745 Гц, 0,5 сек. сигнал, 0,5 сек. пауза	2	–
34	Переменный тон 1000 Гц / 2000 Гц, смена каждые 0,5 сек.	38	45
35	Прерывистый тон 420 Гц, каждые 0,625 сек.	36	5
36	Повышающийся тон 500 Гц до 1200 Гц в течение 0,375 сек., 0,25 сек. пауза	35	5
37	Постоянный тон 1000 Гц	9	45
38	Постоянный тон 2000 Гц	34	45
39	Прерывистый тон 800 Гц, 0,25 сек. сигнал, 1 сек. пауза	23	17
40	Переменный тон 544 Гц (100 мсек) / 440 Гц (400 мсек) (NF S 32-001)	31	27
41	Автомобильная сирена, медленно повышается до 1200 Гц	2	5
42	Автомобильная сирена, медленно повышается до 800 Гц	2	5
43	Постоянный тон 1200 Гц	2	5
44	Автомобильная сирена, медленно повышается до 2400 Гц	2	5
45	1000 Гц, 1 сек. сигнал, 1 сек. пауза	38	34

Тоны выбираются с помощью DIP-переключателя на плате. Через дополнительное подсоединение есть возможность выбора двух дополнительных тонов (уровень 2 и 3).

Габаритные размеры:

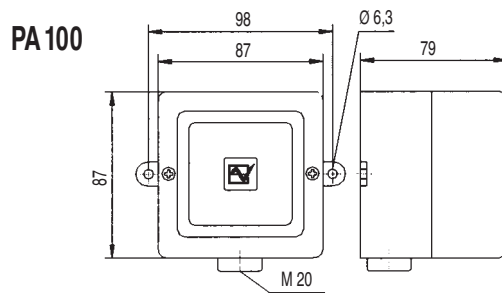
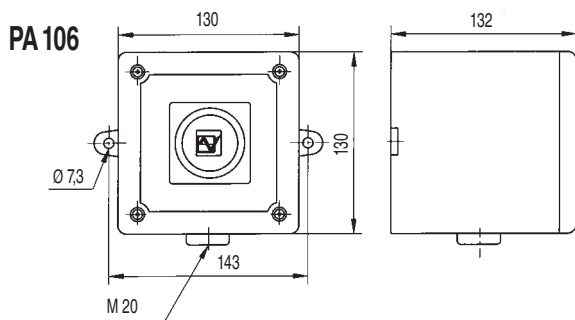
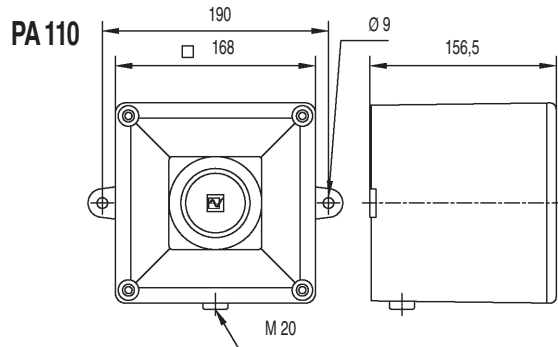
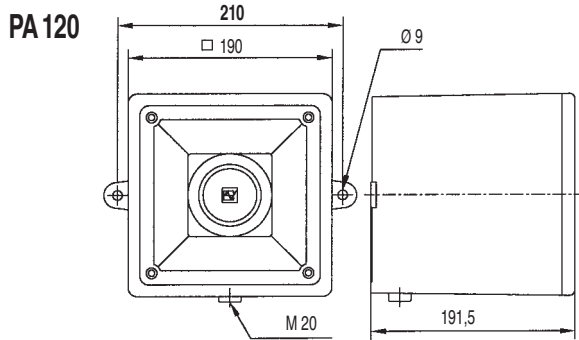

Электрические характеристики: **AC** 50 Гц/60 Гц

Номинальное напряжение	Электрические характеристики	PA 120	PA 110	PA 106	PA 100
230 В ± 10%	Номинальный ток:	120 мА	60 мА	15 мА	15 мА
115 В ± 10%	Номинальный ток:	240 мА	100 мА	20 мА	20 мА
24 В ± 10%	Номинальный ток:	1000 мА	500 мА	40 мА	40 мА

DC

Номинальное напряжение	Электрические характеристики	PA 120	PA 110	PA 106	PA 100
24 В (10–30)	Номинальный ток:	950 мА	200 мА	25 мА	25 мА
48 В (40–60)	Номинальный ток:	600 мА	120 мА	50 мА	50 мА

Механические характеристики:	
Монтаж	возможна установка на переднюю панель с частичным углублением
Кабельный ввод	M 20 мембрана
Вес (версия AC)	PA 120: 2.265 гр. PA 110: 1.315 гр. PA 106: 645 гр. PA 100: 370 гр.
Вес (версия DC)	PA 120: 2.040 гр. PA 110: 1.135 гр. PA 106: 565 гр. PA 100: 255 гр.
Материал	ABS, самозатухающий, близкий к UL 94 V0
Цвет	близкий к RAL 3000 (огненно-красный), опция белый
Стандарт:	
Рабочая температура	-25 °C ... +55 °C
Рабочая температура	-40 °C ... +75 °C
Относительная влажность	90%
Система защиты	IP 55

Технические характеристики:

Рабочая температура +55 °C -25 °C	Температура хранения +75 °C -40 °C	Относительная влажность 90%	Система защиты IP 55	Внешний выбор тона 	Система защиты по запросу IP 66 PA 106 PA 120	Система защиты по запросу IP 56 PA 110 PA 100
---	--	---------------------------------------	--------------------------------	---	--	--

Допуск к эксплуатации по запросу:



Пример заказа:

Тип: PA 106 Номинальное напряжение: 24 В DC Цвет: КРАСНЫЙ Допуск: Германский Ллойд

Согласование стандартов:

Акустические параметры для предупредительных сигналов соответствуют требованиям европейского стандарта DIN EN 457 (ранее DIN 33 404, Часть 1) и международного стандарта ISO 7731: исправлено 1986, под названием: «Звуковые сигналы тревоги – безопасность оборудования – общая спецификация, дизайн и тестирование»

Требование для звуковых сигналов об опасности находятся в согласии со следующими стандартами:

- EN 60204-1 Электрооборудование для станков
- EN 60825-1 Радиационная безопасность лазерного оборудования идентично IEC 825 и DIN-VDE 0837