

# Звукоизлучатели 120, 110, 105, 100 дБ (А) с проблесковой лампой 5 Дж

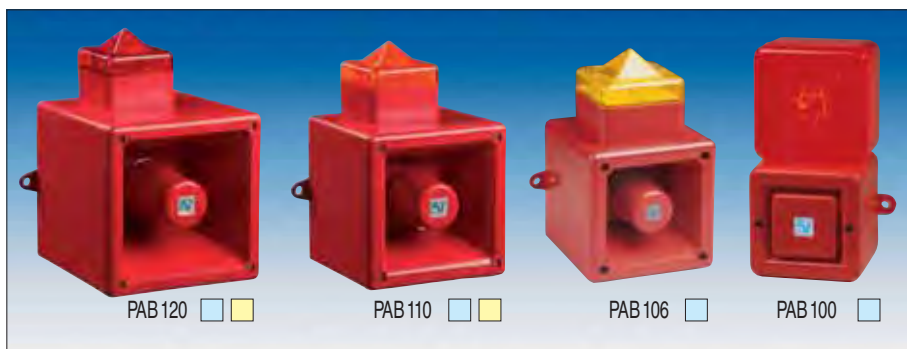

## PAB 120 / PAB 110 / PAB 106 / PAB 100

В шумных местах, имеет смысл дополнить звуковой сигнал еще и световым предупреждением. Это может быть даже и требованием, в тех случаях, когда превышены границы значений. Желтый цвет является сигналом предупреждения. От 32 до 45 видов тона позволяют Вам подобрать, согласно внутренним требованиям.

### Акустические характеристики:

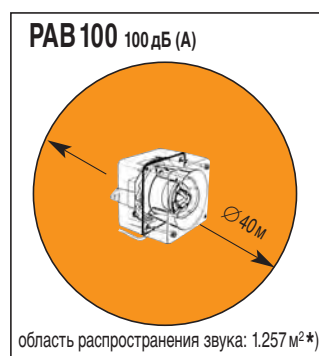
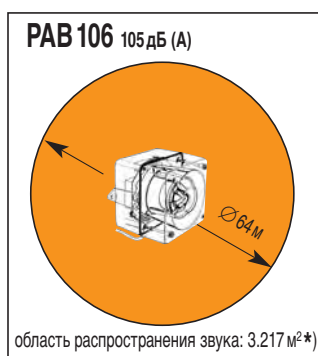
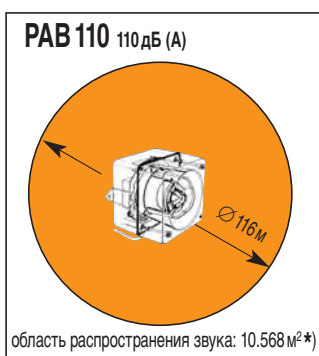
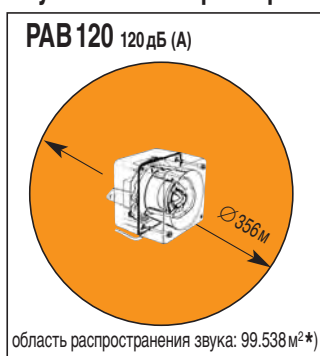

\*) смотрите пример расчета «Технология звукоизлучателей»

Уменьшение уровня звука	до на 80 дБ с потенциометром
Рабочий цикл	100%

### Таблица выбора вида тона: PAB 100 и PAB 106 = 32 тона! PAB 110 и PAB 120 = 45 тонов!

Тон №	Описание базового тона	Уровень	
		2	3
1	Постоянный тон 340 Гц	2	5
2	Переменный тон 800 Гц / 1000 Гц, смена каждые 0,25 сек.	17	5
3	Повышающийся тон 500 Гц – 1200 Гц, сигнал 3 сек., 0,5 сек. пауза	2	5
4	Воющий тон 800 Гц / 1000 Гц, частота тона 1 Гц	6	5
5	Постоянный тон 2400 Гц	3	20
6	Воющий тон 2400 Гц / 2900 Гц, частота тона 7 Гц	7	5
7	Воющий тон 2400 Гц / 2900 Гц, частота тона 1 Гц	10	5
8	Сирена 500 Гц / 1200 Гц / 500 Гц, длительность 3 сек.	2	5
9	Пилообразная функция 1200 Гц / 500 Гц в течение 1 сек.	15	2
10	Переменный тон 2400 Гц / 2900 Гц, смена каждые 0,25 сек.	7	5
11	Прерывистый тон 1000 Гц, 0,5 сек. сигнал, 0,5 сек. пауза	2	5
12	Переменный тон 800 Гц / 1000 Гц, смена каждые 1,14 сек.	4	5
13	Прерывистый тон 2400 Гц, 0,5 сек. сигнал, 0,5 сек. пауза	15	5
14	Прерывистый тон 800 Гц, 0,25 сек. сигнал, 1 сек. пауза	4	5
15	Постоянный тон 800 Гц	2	5
16	Прерывистый тон 660 Гц, 150 мсек сигнал, 150 мсек пауза	18	5
17	Переменный тон 544 Гц (100 мсек) / 440 Гц (400 мсек) (NF S 32-001)	2	27
18	Прерывистый тон 660 Гц, 1,8 сек. сигнал, 1,8 сек. пауза	2	5
19	Воющий тон 1400 Гц – 1600 Гц повышающийся 1 сек., понижающийся 0,5 сек. (NF C 48-265)	2	5
20	Постоянный тон 660 Гц	2	5
21	Переменный тон 554 Гц / 440 Гц, смена каждые 0,5 сек.	2	5
22	Прерывистый тон 660 Гц, 0,875 сек. сигнал, 0,875 сек. пауза	2	5
23	Прерывистый тон 800 Гц, 0,25 сек. сигнал, 0,25 сек. пауза	6	5

Тон №	Описание базового тона	Уровень	
		2	3
24	Воющий тон 800 Гц / 1000 Гц, частота тона 50 Гц	29	5
25	Воющий тон 2400 Гц / 2900 Гц, частота тона 50 Гц	29	5
26	Звук колокола	2	15
27	Постоянный тон 554 Гц	26	5
28	Постоянный тон 440 Гц	2	5
29	Воющий тон 800 Гц / 1000 Гц, частота тона 7 Гц	7	5
30	Постоянный тон 300 Гц	2	5
31	Сирена 660 Гц / 1200 Гц, частота тона 1 Гц	26	5
32	Двухтоновый колокольный звон	26	15
33	Прерывистый тон 745 Гц, 0,5 сек. сигнал, 0,5 сек. пауза	2	–
34	Переменный тон 1000 Гц / 2000 Гц, смена каждые 0,5 сек.	38	45
35	Прерывистый тон 420 Гц, каждые 0,625 сек.	36	5
36	Повышающийся тон 500 Гц до 1200 Гц в течение 0,375 сек., 0,25 сек. пауза	35	5
37	Постоянный тон 1000 Гц	9	45
38	Постоянный тон 2000 Гц	34	45
39	Прерывистый тон 800 Гц, 0,25 сек. сигнал, 1 сек. пауза	23	17
40	Переменный тон 544 Гц (100 мсек) / 440 Гц (400 мсек) (NF S 32-001)	31	27
41	Автомобильная сирена, медленно повышается до 1200 Гц	2	5
42	Автомобильная сирена, медленно повышается до 800 Гц	2	5
43	Постоянный тон 1200 Гц	2	5
44	Автомобильная сирена, медленно повышается до 2400 Гц	2	5
45	1000 Гц, 1 сек. сигнал, 1 сек. пауза	38	34

Тоны выбираются с помощью DIP-переключателя на плате. Через дополнительное подсоединение есть возможность выбора двух дополнительных тонов (уровень 2 и 3).

**Габаритные размеры:**

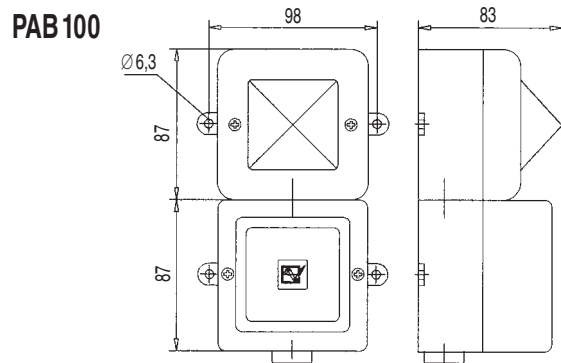
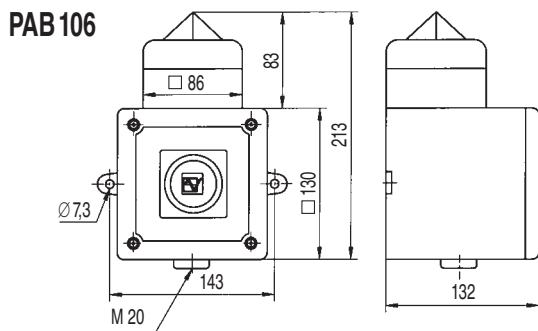
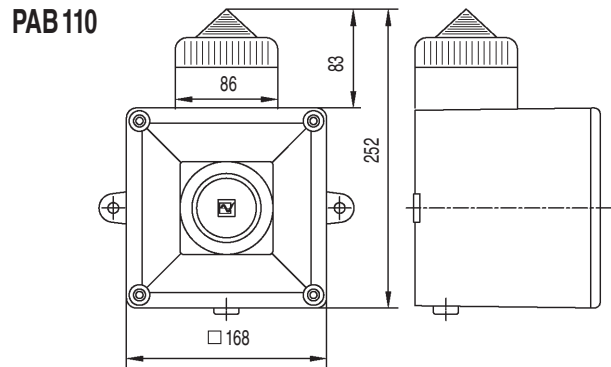
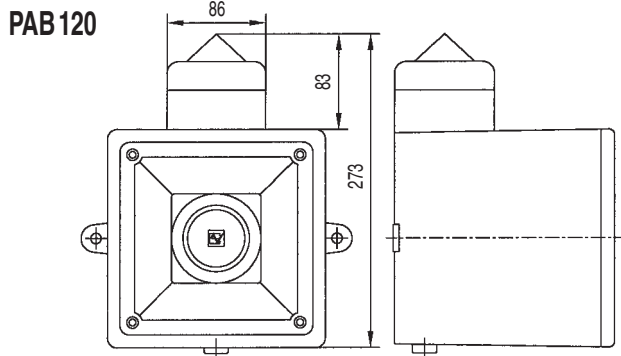

**Электрические характеристики:** **AC** 50 Гц/60 Гц

Номинальное напряжение	Электрические характеристики	PAВ 120	PAВ 110	PAВ 106	PAВ 100
230 В ± 10%	Номинальный ток:	155 мА	95 мА	65 мА	65 мА
110 В ± 10%	Номинальный ток:	310 мА	170 мА	120 мА	120 мА
24 В ± 10%	Номинальный ток:	1300 мА	800 мА	405 мА	405 мА

**DC**

Номинальное напряжение	Электрические характеристики	PAВ 120	PAВ 110	PAВ 106	PAВ 100
24 В (20–28)	Номинальный ток:	1200 мА	450 мА	275 мА	275 мА
48 В (42–54)	Номинальный ток:	775 мА	295 мА	225 мА	225 мА

Механические характеристики:	
Кабельный ввод	M 20 мембрана
Вес (версия AC)	PAВ 120: 2.450 гр. PAB 110: 1.500 гр. PAB 106: 700 гр. PAB 100: 525 гр.
Вес (версия DC)	PAВ 120: 2.230 гр. PAB 110: 1.325 гр. PAB 106: 571 гр. PAB 100: 400 гр.
Материал звукоизлучателя и корпуса проблесковой лампы	ABS, самозатухающий, близкий к UL 94 VO
Материал колпака	поликарбонат (PC)
Цвет	близкий к RAL 3000 (огненно-красный)
Стандарт:	
Рабочая температура	-25 °C ... +55 °C
Рабочая температура	-40 °C ... +75 °C
Относительная влажность	90%
Система защиты	IP 55

**Технические характеристики:**

Рабочая температура	Температура хранения	Относительная влажность	Система защиты	Система защиты	Внешний выбор тона

**Специальные версии:**



**Пример заказа:**

Тип: PAB 106

Номинальное напряжение: 24 В DC

**Согласование стандартов:**

Акустические параметры для предупредительных сигналов соответствуют требованиям европейского стандарта DIN EN 457 (ранее DIN 33 404, Часть 1) и международного стандарта ISO 7731: исправлено 1986, под названием: «Звуковые сигналы тревоги – безопасность оборудования – общая спецификация, дизайн и тестирование»

Требование для звуковых сигналов об опасности находятся в согласии со следующими стандартами:

EN 60204-1 Электрооборудование для станков  
EN 60825-1 Радиационная безопасность лазерного оборудования идентично IEC 825 и DIN-VDE 0837