

# Звукоизлучатель 80 дБ (А) с проблесковой лампой 5 Дж



## WBQ-SG

- очень надежная в эксплуатации комбинация звукоизлучателя и проблесковой лампы
- спроектирована и протестирована для применения внутри и снаружи помещений
- высокопрочный алюминиевый корпус для защиты против механического износа
- разработано для Военно-Морского Флота Германии



Система защиты



Рабочая температура



Температура хранения



Относительная влажность

## Световые / Акустические характеристики:

Сила света	оранжевый красный голубой	26 кандела 9 кандела 8 кандела
Уровень звука		на 80 дБ

Последовательность вспышек	1 Гц = 60 вспышек/мин.
Мощность вспышки	5 Дж
Срок службы импульсной лампы	после 8.000 000 вспышек еще 70% эмиссии света!
Рабочий цикл	100%

## Механические характеристики:

Система защиты	IP 54 (EN 60529), вертикальный монтаж
Кабельный ввод	PG 11
Вес	1,8 кг
Материал колпака	поликарбонат (PC)
Материал корпуса	алюминий
<b>Стандарт:</b>	
Рабочая температура	-30°C ... +55°C
Рабочая температура	-40°C ... +70°C
Относительная влажность	90%

## Габаритные размеры:

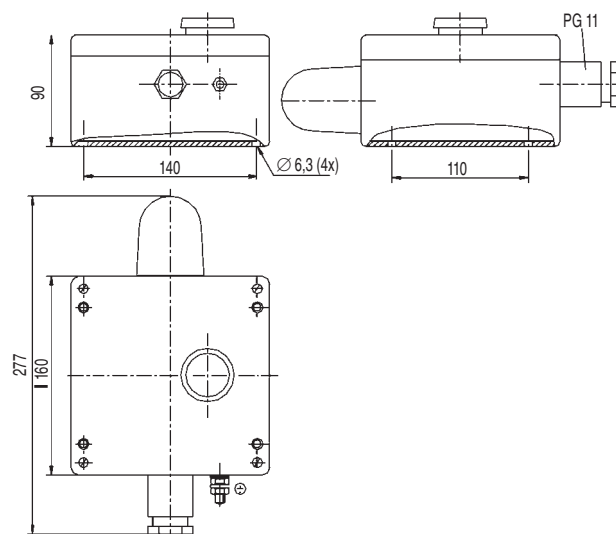

## Электрические характеристики: AC

Номинальное напряжение	230 В	115 В
Рабочий диапазон	185 В ... 255 В	90 В ... 135 В
Частота сети	50 Гц / 60 Гц	50 Гц / 60 Гц
Малое токопотребление	70 мА	120 мА
Потребление мощности	16 ВА	14 ВА

## DC

Номинальное напряжение	24 В
Рабочий диапазон	18 В ... 30 В
Малое токопотребление	260 мА
Потребление мощности	6,3 Вт